

Pilote : _____ Date : _____ Piste : _____

Piste :

Taille : Grande Med. Petite
 Accroche : Grosse Med. Faible
 Surface : Défoncée Med. Plate

Moteur :

Type : _____ Accord : _____
 Résonateur : _____ Fuel : _____
 Bougie : _____

TRAIN AVANT

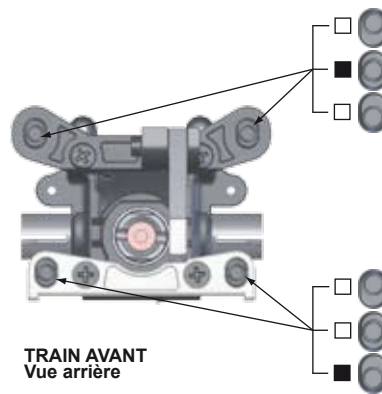
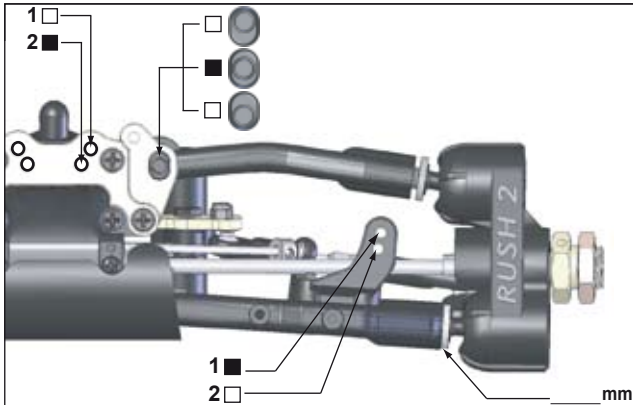

Amortisseurs avant
 Huile : 400
 Piston : origine
 Ressort : origine
 Garde au sol : 20 mm
 (au repos)

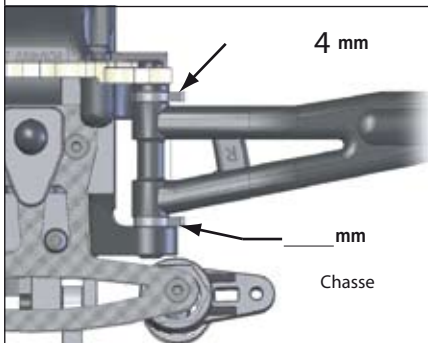

Garde au sol maximum : _____ mm
 Carrossage : 4 mm
 (à 20mm de garde au sol)
 Ouverture : 1° mm
 Barre anti-roulis :
 oui : origine mm
 non :

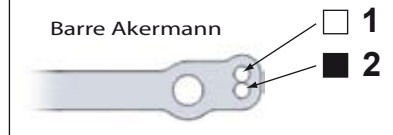

Notes :

TRAIN ARRIERE

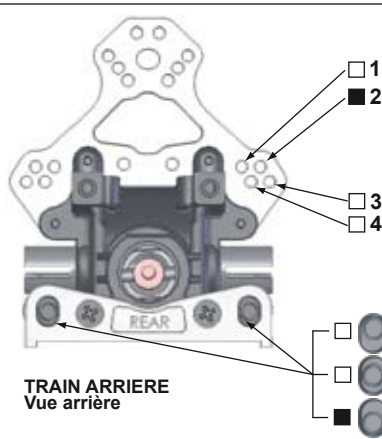
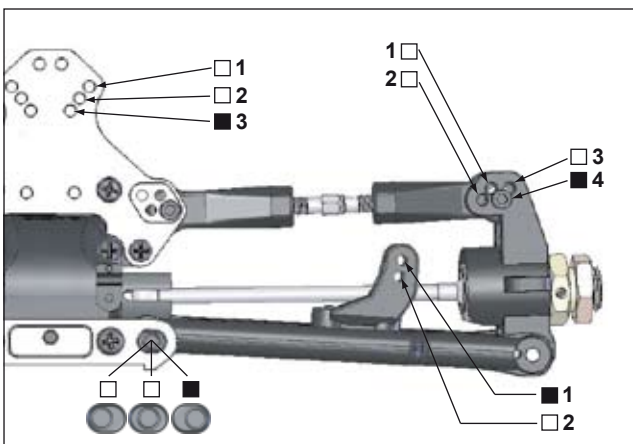

Amortisseurs arrière
 Huile : 400
 Piston : origine
 Ressort : origine
 Garde au sol : 24 mm
 (au repos)

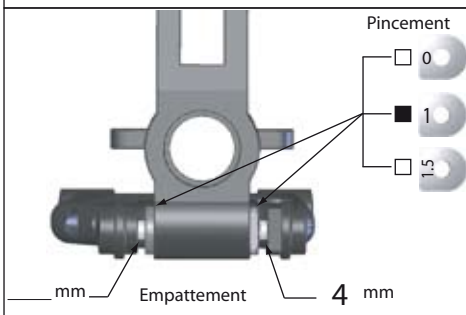

Garde au sol maximum : _____ mm
 Carrossage : 5° mm
 (à 20mm de garde au sol)
 Ouverture : _____ mm
 Barre anti-roulis :
 oui : origine mm
 non :

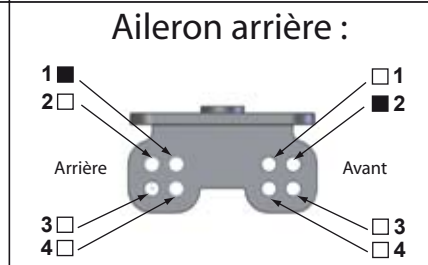

DIFFERENTIELS

Avant :# 10 000

Central :# 10 000

Arrière :# 10 000

